**Beschreibung:**

- 2-Wege Flanschkugelhahn in Stahl und Edelstahlausführung
- kompakte Bauweise
- voller Durchgang
- Flansch nach EN1092-1 / PN40 bzw. PN16
- Kopfflansch nach EN ISO 5211
- Antistatikvorrichtung ab DN40
- ausblasgesicherte, von innen montierte Welle
- Edelstahl: ab DN32 aus Gussmaterial
- mit Edelstahl-Handhebel
- beliebige Einbaulage

Einsatzbereich:

- einteiliger Flanschkugelhahn für Industrieanwendungen
- platzsparender Einbau durch kompakte Bauweise
- Kopfflansch für Antriebsaufbau
- pneumatisch und elektrisch automatisierbar
- Betriebsdruck PN16 - PN40 (s. Druck-Temperatur-Diagramm)
- Temperaturbereich: -20°C bis +180°C (s. Druck-Temperatur-Diagramm)

Erklärungen

Optional kann die **Edlestahlausführung ab DN32** auf Anfrage auch aus Vollmaterial geliefert werden. Außerdem sind alle Ausführungen auf Anfrage auch mit **Flanschen nach ANSI 150 und ANSI 300** lieferbar.

In den Nennweiten DN15 bis DN32 verfügt der Kugelhahn über eine Antistatikvorrichtung.

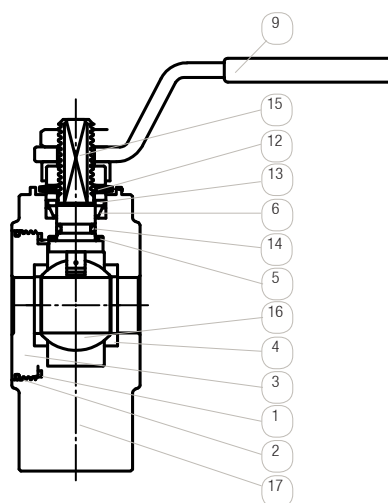

Pos.	Bauteil	Standard VA		Standard ST		Optionales Material	
1	Primärdichtung	PTFE		PTFE			
2	Sekundärdichtung	NBR		NBR			
3	Gehäuseverschraubung	1.4401 / 1.4408		A 105			
4	Sitzdichtung	PTFE	T	PTFE	T	PTFE-Glasfaser verstärkt*	G
						PTFE Graphit/Kohle*	U
5	Friktrionsring	PTFE		PTFE			
6	Spindeldichtung	PTFE	T	PTFE	T		
9	Handhebel	1.4301		St 37 lackiert			
12	Tellerfeder	1.4310		50CrV4			
13	Druckring	1.4305		1.4305			
14	O-Ring	FKM		FKM			
15	Spindel	1.4401		1.4301			
16	Kugel	1.4401	0	bis DN40: 1.4401	0		
				ab DN50: 1.4301	P		
17	Gehäuse	bis DN25: 1.4401 ab DN32: 1.4408	0	A 105	J		

*höhere Temperaturbeständigkeit durch Sitzdichtung aus

- PTFE glasfaserverstärkt: -10°C bis + 195°C Medientemperatur
- PTFE Graphit/Kohle: -10°C bis +210°C Medientemperatur

Optionen:

- SV: Spindelverlängerung
- SP: Stopfbuchsverlängerung
- EB: Entlastungsbohrung
- OF: öl- und fettfrei
- SF: silikonfrei
- EX: ATEX-Zertifikat
- ZG: Zeugnis 3.1
- HZ: Heizmantel
- TD: Totraumreduzierung mittels Halbschalen
- FW: Freie Welle

Nur für elektrisch automatisierte Armaturen:

- AP: Akku-Sicherheitspack
- PT: Potentiometer
- PO: Positioniersystem

Nur für pneumatisch automatisierte Armaturen:

- SD: Schalldämpfer
 - AD: Abluftdrossel
 - PV: Pilotventil
- Detaillierte Informationen finden Sie unter Typ GMV3197, GMV3163 (3/2-Wege) und unter MVA01 (5/2-Wege). Weitere Typen auf Anfrage.
- PS: Positionsrückmelder
- Detaillierte Informationen finden Sie unter Typ MCM2 (mechanisch), MCN2 (induktiv, mit ATEX 94/9/EC) und MCS2 (induktiv). Weitere Typen auf Anfrage.

Weitere Hinweise zum Bestellcode finden Sie unter „Bestellhinweise“. Eine Übersicht über den kompletten Materialschlüssel finden Sie im Katalog zu Beginn des Kapitels der jeweiligen Produktgruppe.

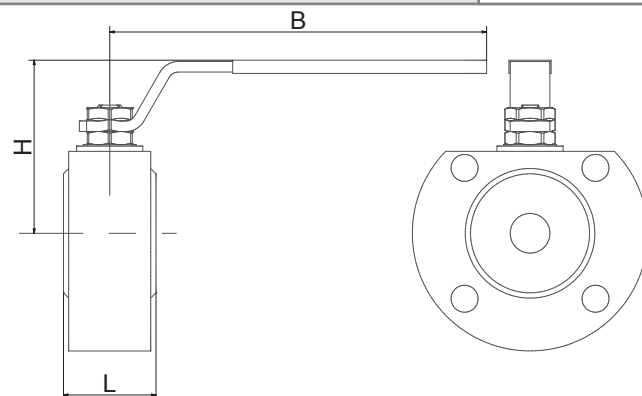

Matchcode	Größe [inch]	Nenndruck	Nennweite [mm]	L [mm]	H [mm]	B [mm]	Kv* [m³/h]	Losbrech- moment** [Nm]	Gewicht [kg]
KFA19-52-3xTxT	DN15	PN40	15	35	65	140	20	6	1,345
KFA19-53-3xTxT	DN20	PN40	20	38	70	140	60	10,5	1,81
KFA19-54-3xTxT	DN25	PN40	25	43	82	180	100	13	2,505
KFA19-55-3xTxT	DN32	PN40	32	54	85	180	130	22,5	4,33
KFA19-56-3xTxT	DN40	PN40	40	60	102	230	170	31,5	5,54
KFA19-57-3xTxT	DN50	PN40	50	70	110	230	280	44	7,3
KFA19-58-1xTxT	DN65	PN16	65	95	137,5	333	510	59	15
KFA19-59-3xTxT	DN80	PN40	78	122	150	333	770	99	20,67
KFA19-60-1xTxT	DN100	PN16	96	140	165	370	1200	168	31,5
KFA19-61-1xTxT	DN125	PN16	118	185	181	370	1700	300	39,82
KFA19-62-1xTxT	DN150	PN16	144	235	249	584	2050	400	63,1
KFA19-63-1xTxT	DN200	PN16	192	310	288	584	k.A.	800	139

*KV-Wert: Der Nenndurchfluss KVs nach VDI/VDE 2173 gibt die Wassermenge in Kubikmeter pro Stunde an, bei 100% geöffneter Armatur, $\Delta p=1$ bar und bei einer Wassertemperatur von 5 bis 30°C.

**Losbrechmoment: Die angegebenen Werte wurden bei max. Δp mit Wasser bei Umgebungstemperatur ermittelt. Wir empfehlen einen Multiplikationsfaktor von mind. 1,3. Bei Sonderdichtungen bzw. kritischen Medien ist eine Rücksprache unbedingt erforderlich.

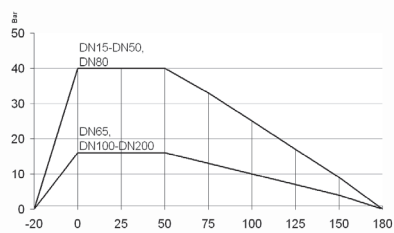

Druck-Temperatur-Diagramm

Das Druck-Temperatur-Diagramm gilt für den Kugelhahn dieser Baureihe. Bei angetriebenen Kugelhähnen gilt das DTD nur für den Kugelhahn der jeweiligen Baureihe. Der Druckbereich der angetriebenen Einheit ist durch die Antriebsauslegung auf den angegebenen Betriebsdruck begrenzt, solange dieser niedriger ist als der zulässige Druckbereich des Kugelhahns. Bei starken Temperaturschwankungen müssen ggf. geeignete Maßnahmen (z.B. Entlastungsbohrung) getroffen werden, um den angegebenen Werten zu entsprechen. Weisen Sie bitte auf Temperaturschwankungen in Ihrer Bestellung hin.

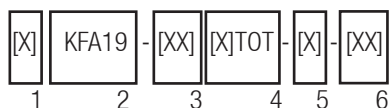

Bestellhinweise:

1: Automatisierung:

- ohne Angabe: handbetätigt
- D: pneumatisch doppelwirkend
- S: pneumatisch einfachwirkend
- E: elektrisch angetrieben

2: Basistype: KFA19

3: Anschlussgröße:

- 52-60 (DIN, siehe Tabelle)
- 82-90 (ANSI, auf Anfrage)

4: Werkstoffe:

- 1. Stelle: Gehäusewerkstoff
O = Edelstahl
J = Stahl

- 2. Stelle: Spindeldichtung
T = PTFE
- 3. Stelle: Kugelwerkstoff
O = Edelstahl
- 4. Stelle: Sitzdichtung
T = PTFE

5: Antrieb:

- ohne Angabe: Edelstahl-Handhebel
- automatisiert: siehe Spalte „Antrieb“

6: Optionen (siehe „Optionen“)

Anforderungen an Ihre Einsatzbedingungen, die nicht im Datenblatt aufgeführt sind, bitte anfragen!

Die Betriebs- und Wartungsanleitung, insbesondere die darin aufgeführten Sicherheitshinweise, sind vor Installation unbedingt zu beachten!

**DKFA19 / SKFA19**

Hochwertiger pneumatischer Antrieb aus Aluminium mit Luftanschluss gemäß NAMUR und Positionsanzeige. Der Antrieb arbeitet nach dem Zahnstange / Ritzel - Prinzip. Weitere Details zum Antrieb siehe Datenblatt „DR/SC“.

Ausführungen doppelwirkend (Antrieb öffnet und schließt mit Druckluft) und einfachwirkend (Antrieb öffnet mit Druckluft und schließt mit Federkraft).

Die Antriebe sind für flüssige, gasförmige und schmierende Medien ausgelegt. **Bei kritischen Medien ist eine Rücksprache dringend erforderlich!**

Beschreibung:

- Betriebsdruck: 0 - 16 bar
- Steuerdruck: 6 - 8 bar
- Mediumtemperatur: -20°C bis +120°C (bei max. Umgebungstemperatur 40°C)

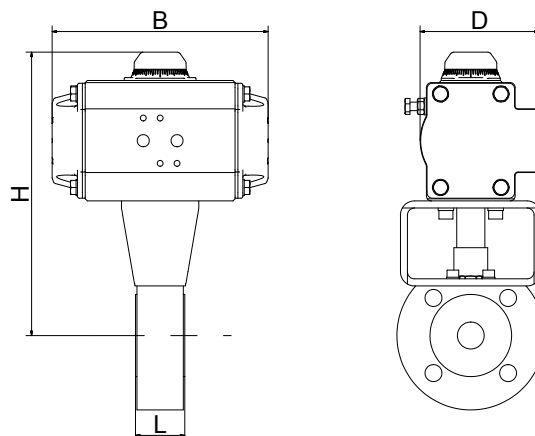

Matchcode	doppelwirkend: DKFA19						einfachwirkend: SKFA19					
	Antrieb	H [mm]	B [mm]	D [mm]	L [mm]	Gewicht [kg]	Antrieb	H [mm]	B [mm]	D [mm]	L [mm]	Gewicht [kg]
xKFA19-52-3xTxT-	DR010	165	118	62	35	2,315	SC010-K	165	118	62	35	2,2
xKFA19-53-3xTxT-	DR010	168	118	62	38	2,78	SC030-G	187	153,5	84,5	38	3,6
xKFA19-54-3xTxT-	DR015	176,5	136	72	43	3,825	SC030-I	192,5	153,5	84,5	43	4,525
xKFA19-55-3xTxT-	DR030	199	153,5	84,5	54	6,25	SC060-G	216	203,5	93	54	7,5
xKFA19-56-3xTxT-	DR030	212,5	153,5	84,5	60	7,64	SC060-K	229,5	203,5	93	60	9,14
xKFA19-57-3xTxT-	DR060	236,5	203,5	93	70	10,5	SC100-I	249,5	241	106	70	12,1
xKFA19-58-1xTxT-	DR060	259	203,5	93	95	18,32	SC150-I	284	259	118	95	21,72
xKFA19-59-3xTxT-	DR100	282	241	106	122	24,99	SC220-H	322	304	136	122	30,59
xKFA19-60-1xTxT-	DR220	353	304	136	140	40,8	SC450-I	388	394,5	166	140	49,8
xKFA19-61-1xTxT-	DR300	383	333	146,5	185	50,92	SC600-K	422	422,5	181	185	63,12
xKFA19-62-1xTxT-	DR450	451,5	394,5	166	235	78,7	SC900-K	525	474	200	235	98,25
xKFA19-63-1xTxT-	DR900	545,5	474	200	310	165,15	SC2000-J	632,5	605	262	310	208

Achtung!

Um Korrosionsschäden durch das Eindringen von aggressiver Umgebungsluft in die Federkammer des Stellantriebes zu vermeiden empfehlen wir bei einfachwirkenden Antrieben den Einsatz eines Pilotventils mit integrierter Lufrückführung.

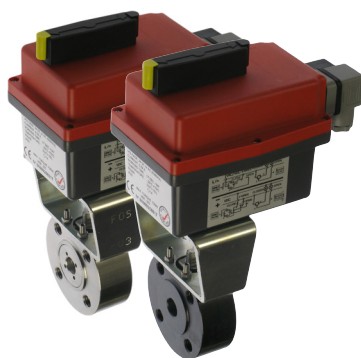
**EKFA19**

Hochwertiger, kompakter elektrischer Antrieb mit einem Gehäuse aus hochfestem Kunststoff. Der Antrieb verfügt über einen leistungsstarken Motor und ein Getriebe aus Metall. Er ist serienmäßig mit einer Schaltraumheizung und elektronischer Drehmomentbegrenzung ausgestattet. Weitere Details zum Antrieb siehe Datenblatt „J“.

Beschreibung:

- Betriebsdruck: 0 - 16 bar
- abweichende Medientemperatur: -20°C bis +100°C (bei max. Umgebungstemperatur 40°C)

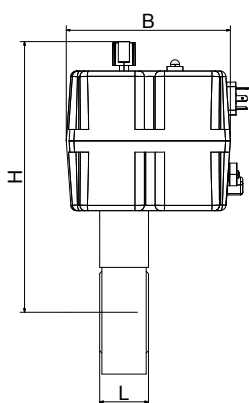

Antrieb Serie J... (bis DN125)

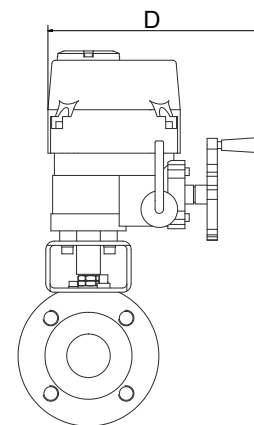
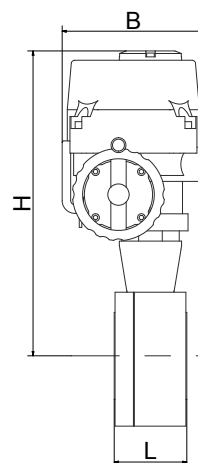
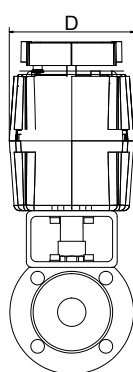

Antrieb Serie CH... (ab DN150)

Matchcode	Antrieb	H [mm]	B [mm]	D [mm]	Gewicht [kg]
EKFA19-52-3xTxT-	J210-	155,5	169	104	2,315
EKFA19-53-3xTxT-	J210-	158,5	169	104	2,78
EKFA19-54-3xTxT-	J210-	164	169	104	3,755
EKFA19-55-3xTxT-	J320-	193	177	110	6,05
EKFA19-56-3xTxT-	J335-	218,5	177	110	7,74
EKFA19-57-3xTxT-	J355-	250,5	177	110	10,1
EKFA19-58-1xTxT-	J385-	273	177	110	18,42
EKFA19-59-3xTxT-	J2140-	351	235	214	26,49
EKFA19-60-1xTxT-	J2140-	362	235	214	38
EKFA19-61-1xTxT-	J2300-	460	235	214	46,32
EKFA19-62-1xTxT-	CH500-	532,5	367	244	84,7
EKFA19-63-1xTxT-	CH1100-	597	380	284	165,6

Anschluss-Spannungen Typ:

- 19: 24V AC/DC bis 240V AC/DC
- andere Spannungen auf Anfrage

AC/DC Beschaltung
(3 Draht):