

3-WEGE MUFFENKUGELHAHN, MIT AUFBAUFLANSCH ZUR AUTOMATISIERUNG

**Beschreibung:**

- 4-teilige Körperkonstruktion
- reduzierter Durchgang
- 4 Sitzdichtungen
- T-Bohrung oder L-Bohrung
- Innen-Gewinde nach EN 10226
- ausblasgesicherte, von innen montierte Welle
- Kopfflansch nach ISO 5211
- beliebige Einbaulage

Einsatzbereich:

- 3-Wege Kugelhahn für Industrieanwendungen
- mit Aufbauflansch nach DIN ISO 5211 zum direkten Antriebsaufbau
- Betriebsdruck PN63 (s. Druck-Temperatur-Diagramm)
- Temperaturbereich: -10°C bis +180°C (s. Druck-Temperatur-Diagramm)

Erläuterungen:

L-Bohrung/T-Bohrung: Da verschiedene Schaltstellungen möglich sind, diese bitte bei Bestellung unbedingt angeben. Die Kugelstellung ist auf der Spindel markiert! T=T-Bohrung, L=L-Bohrung, A=Automatisierung

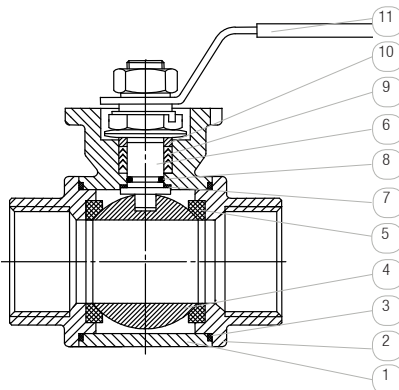
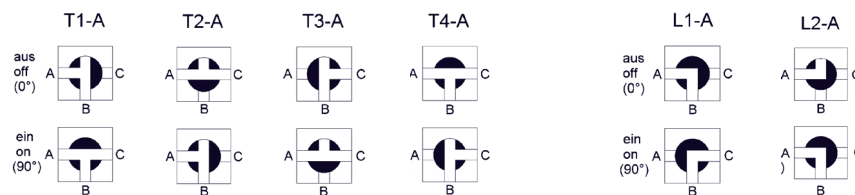

Pos.	Bauteil	Standard Material	Optionales Material	
1	Gehäuse	1.4408	0	-
2	Anschlussstücke	1.4408	-	-
3	Gehäusedichtung	PTFE	-	-
4	Kugel	1.4401	0	-
5	Sitzdichtung	PTFE	T	-
6	Spindel	1.4401	-	-
7	Druckring	PTFE	-	-
8	O-Ring	FKM	-	-
9	Spindelpackung	PTFE	T	-
10	Stopfbuchse	1.4301	-	-
11	Handhebel	1.4301 + Kunststoff	-	-

Optionen:

- SV: Spindelverlängerung
- EB: Entlastungsbohrung
- OF: öl- und fettfrei

Nur für elektrisch automatisierte Armaturen:

- AP: Akku-Sicherheitspack
- PT: Potentiometer
- PO: Positioniersystem

Nur für pneumatisch automatisierte Armaturen:

- SD: Schalldämpfer
- AD: Abluftdrossel
- PV: Pilotventil

Detaillierte Informationen finden Sie unter Typ GMV3197, GMV3163 (3/2-Wege) und unter MVA01 (5/2-Wege). Weitere Typen auf Anfrage.

- PS: Positionsrückmelder

Detaillierte Informationen finden Sie unter Typ MCM2 (mechanisch), MCN2 (induktiv, mit ATEX 94/9/EC) und MCS2 (induktiv). Weitere Typen auf Anfrage.

Eine Übersicht über den kompletten Materialschlüssel einer Produktgruppe finden Sie im Katalog zu Beginn des jeweiligen Kapitels.

3-WEGE MUFFENKUGELHAHN, MIT AUFBAUFLANSCH ZUR AUTOMATISIERUNG

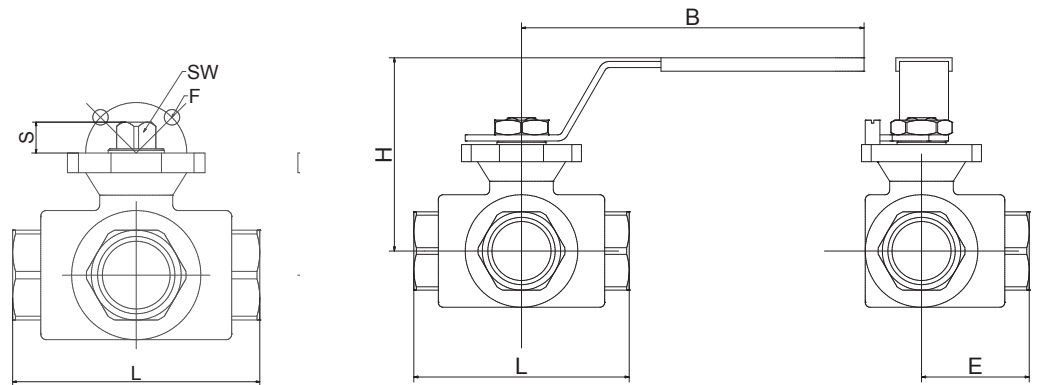

Matchcode	Größe [inch]	Nenn- druck	Nenn- weite [mm]	L [mm]	H [mm]	E [mm]	B [mm]	F [mm]	SW* [mm]	S [mm]	Kv** [m³/h]	Losbrech- moment*** [Nm]	Gewicht [kg]
EKx85-040TOT	1/2	PN63	12	72	62	36	130	F03/04	9	10,7	4,75	13	4
EKx85-050TOT	3/4	PN63	15	83	64	41,5	130	F03/04	9	12,5	5,11	18	5,6
EKx85-060TOT	1	PN63	20	99	82	49,5	165	F04/05	11	14,1	11,8	22	7,5
EKx85-070TOT	1 1/4	PN63	25	112	89	56	165	F04/05	11	13,5	19,6	35	10,7
EKx85-080TOT	1 1/2	PN63	32	125	98	62,5	205	F05/07	14	17,2	33,2	42	13,6
EKx85-090TOT	2	PN63	38	149	108	74,5	205	F05/07	14	16,9	53,7	68	19,5

*Ausführung der Spindel als Vierkant.

**Kv-Wert: Der Nenndurchfluss Kv nach VDI/VDE 2173 gibt die Wassermenge in Kubikmeter pro Stunde an, bei 100% geöffneter Armatur, $\Delta p=1$ bar und bei einer Wassertemperatur von 5 bis 30°C. Der Kv-Wert gilt für eine 90° Umlenkung.

***Losbrechmoment: Die angegebenen Werte wurden bei max. Δp mit Wasser bei Umgebungstemperatur ermittelt. Wir empfehlen einen Multiplikationsfaktor von mind. 1,3. Bei Sonderdichtungen bzw. kritischen Medien ist eine Rücksprache unbedingt erforderlich.

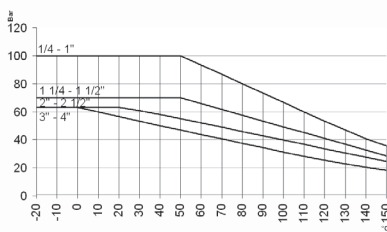

Druck-Temperatur-Diagramm

Das Druck-Temperatur-Diagramm gibt den max. zulässigen Betriebsdruck der Dichtung in Abhängigkeit von der Medientemperatur an. Für die Baureihe darf der Nenndruck nicht überschritten werden. Bei angetriebenen Kugelhähnen gilt das DTD nur für den Kugelhahn der jeweiligen Baureihe. Der Druckbereich der angetriebenen Einheit ist durch die Antriebsauslegung auf den angegebenen Betriebsdruck begrenzt, solange dieser niedriger ist als der zulässige Druckbereich des Kugelhahns. Bei starken Temperaturschwankungen müssen ggf. geeignete Maßnahmen (z.B. Entlastungsbohrung) getroffen werden, um den angegebenen Werten zu entsprechen. Weisen Sie bitte auf Temperaturschwankungen in Ihrer Bestellung hin.

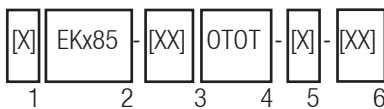

Bestellhinweise:

1: Automatisierung:

- ohne Angabe: handbetätigt
- D: pneumatisch doppelwirkend
- S: pneumatisch einfachwirkend
- E: elektrisch angetrieben

2: Basistype:

- EKC85 (L-Bohrung)
- EKD85 (T-Bohrung)

3: Anschlussgröße: 04-09 (siehe Tabelle)

4: Werkstoffe:

- 1. Stelle: Gehäusewerkstoff (Edelstahl)
- 2. Stelle: Spindeldichtung (PTFE)
- 3. Stelle: Kugelwerkstoff (Edelstahl)
- 4. Stelle: Sitzdichtung (PTFE)

5: Antrieb:

- ohne Angabe: Edelstahl-Handhebel
- automatisiert: siehe Spalte „Antrieb“

6: Optionen (siehe „Optionen“)

Anforderungen an Ihre Einsatzbedingungen, die nicht im Datenblatt aufgeführt sind, bitte anfragen!

Die Betriebs- und Wartungsanleitung, insbesondere die darin aufgeführten Sicherheitshinweise, sind vor Installation unbedingt zu beachten!

3-WEGE MUFFENKUGELHAHN, MIT AUFBAUFLANSCH ZUR AUTOMATISIERUNG



DEK85 / DEKD85 / SEK85 / SEKD85

Hochwertiger pneumatischer Antrieb aus Aluminium mit Luftanschluss gemäß NAMUR und Positionsanzeige. Der Antrieb arbeitet nach dem Zahnstange / Ritzel - Prinzip. Weitere Details zum Antrieb siehe Datenblatt „DR/SC“.

Ausführungen doppeltwirkend (Antrieb öffnet und schließt mit Druckluft) und einfachwirkend (Antrieb öffnet mit Druckluft und schließt mit Federkraft).

Die Antriebe sind für flüssige, gasförmige und schmierende Medien ausgelegt. **Bei kritischen Medien ist eine Rücksprache dringend erforderlich!**

Beschreibung:

- Betriebsdruck: 0 - 16 bar
- Mediumtemperatur: -20°C bis +100°C (bei max. Umgebungstemperatur 40°C)
- Steuerdruck: 6 - 8 bar

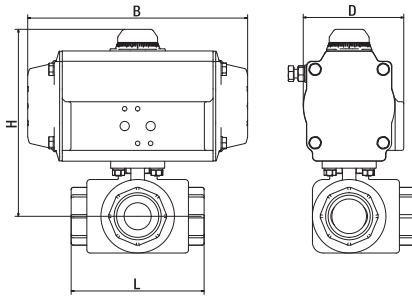

Achtung! Um Korrosionsschäden durch das Eindringen von aggressiver Umgebungsluft in die Federkammer des Stellantriebes zu vermeiden empfehlen wir bei einfachwirkenden Antrieben den Einsatz eines Pilotventils mit integrierter Luftrückführung.

Matchcode	doppeltwirkend: DEKx85					einfachwirkend: SEKx85				
	Antrieb	H [mm]	B [mm]	D [mm]	Gewicht [kg]	Antrieb	H [mm]	B [mm]	D [mm]	Gewicht [kg]
xEKx85-040T0T-	DR015	127,5	136	72	5	SC030-I	143,5	153,5	84,5	5,7
xEKx85-050T0T-	DR030	147	153,5	84,5	7,2	SC030-K	147	153,5	84,5	7,3
xEKx85-060T0T-	DR030	154	153,5	84,5	9,1	SC060-G	171	203,5	93	10,6
xEKx85-070T0T-	DR060	177	203,5	93	13,4	SC060-K	177	203,5	93	13,8
xEKx85-080T0T-	DR060	185	203,5	93	16,3	SC100-G	198	241	106	17,9
xEKx85-090T0T-	DR100	209	241	106	23,2	SC150-I	221	259	118	25,6

EEK85 / EEKD85:

Hochwertiger, kompakter elektrischer Antrieb mit einem Gehäuse aus hochfestem Kunststoff. Der Antrieb verfügt über einen leistungsstarken Motor und ein Getriebe aus Metall. Er ist serienmäßig mit einer Schaltraumheizung und elektronischer Drehmomentbegrenzung ausgestattet. Weitere Details zum Antrieb siehe Datenblatt „J“.

Beschreibung:

- Betriebsdruck: 0 - 16 bar
- Mediumtemperatur: -20°C bis +70°C (bei max. Umgebungstemperatur 40°C)

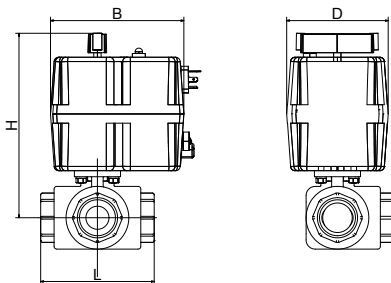
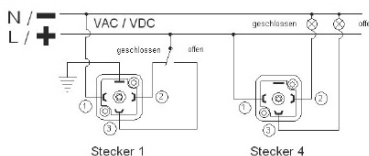
AC/DC Beschaltung
(3 Draht):

Matchcode	Antrieb	H [mm]	B [mm]	D [mm]	Gewicht [kg]
EEKx85-040T0T-	J320	187,5	177	110	5,4
EEKx85-050T0T-	J320	191	177	110	7
EEKx85-060T0T-	J335	220	177	110	9,2
EEKx85-070T0T-	J355	251	177	110	13
EEKx85-080T0T-	J355	259	177	110	15,9
EEKx85-090T0T-	J385	270	177	110	22,3

Anschluss-Spannungen Typ:

- 19: 24V AC/DC bis 240V AC/DC
- andere Spannungen auf Anfrage