

2-WEGE MUFFENKUGELHAHN, HANDBETÄTIGT (ECO)

**Beschreibung:**

- 2-teilige Körperkonstruktion
- leichte Ausführung
- voller Durchgang
- Innen-Gewinde nach EN 10226
- ausblasgesicherte, von innen montierte Welle
- Edelstahl-Handhebel
- beliebige Einbaulage
- Verschleißvorrichtung

Einsatzbereich:

- Betriebsdruck PN63
(s. Druck-Temperatur-Diagramm)
- Temperaturbereich: -10°C bis +200°C
(s. Druck-Temperatur-Diagramm)

Erläuterungen:

Größerer Schutz vor ungewolltem Herausrutschen der Spindel und des entsprechenden Dichtungssystems durch eine Ausblässerung. Keine versehentliche Beschädigung von außen.

Gewinde nach EN10226: Die Norm beschreibt die Gewindeverbindung eines konischen Außengewindes (R) mit einem parallelen Innengewinde (Rp).

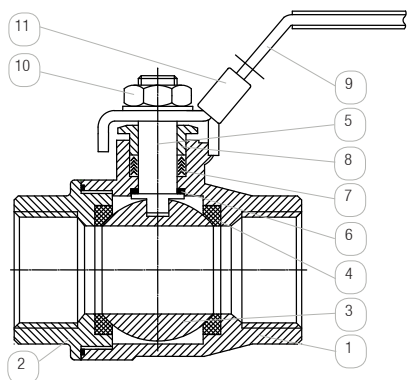

Pos.	Bauteil	Standard Material		Optionales Material
1	Gehäuse	CF8M (ähnlich 1.4408)	0	-
2	Anschlussstück	CF8M (ähnlich 1.4408)		-
3	Kugel	CF8M (ähnlich 1.4401)		-
4	Sitzdichtung	PTFE	T	-
5	Spindel	1.4401	0	-
6	Druckring	PTFE		-
7	Spindelpackung	PTFE	T	-
8	Stopfbuchse	1.4301		-
9	Griff	1.4301 mit Kunststoffüberzug		-
10	Mutter	1.4301		-
11	Verschleißvorrichtung	1.4301		-

Hinweise zum Bestellcode finden Sie am Ende des Datenblatts. Eine Übersicht über den kompletten Materialschlüssel einer Produktgruppe finden Sie im Katalog zu Beginn des jeweiligen Kapitels.

Optionen:

- ZG: Zeugnis 3.1

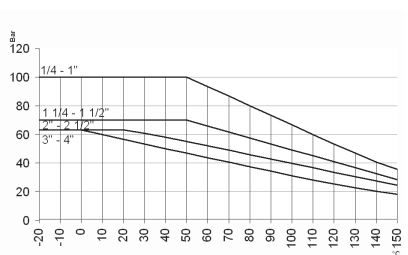
**Druck-Temperatur-Diagramm**

Das Druck-Temperatur-Diagramm gilt für den Kugelhahn dieser Baureihe. Bei angetriebenen Kugelhähnen gilt das DTD nur für den Kugelhahn der jeweiligen Baureihe. Der Druckbereich der angetriebenen Einheit ist durch die Antriebsauslegung auf den angegebenen Betriebsdruck begrenzt, solange dieser niedriger ist als der zulässige Druckbereich des Kugelhahns. Bei starken Temperaturschwankungen müssen ggf. geeignete Maßnahmen (z.B. Entlastungsbohrung) getroffen werden, um den angegebenen Werten zu entsprechen. Weisen Sie bitte auf Temperaturschwankungen in Ihrer Bestellung hin.

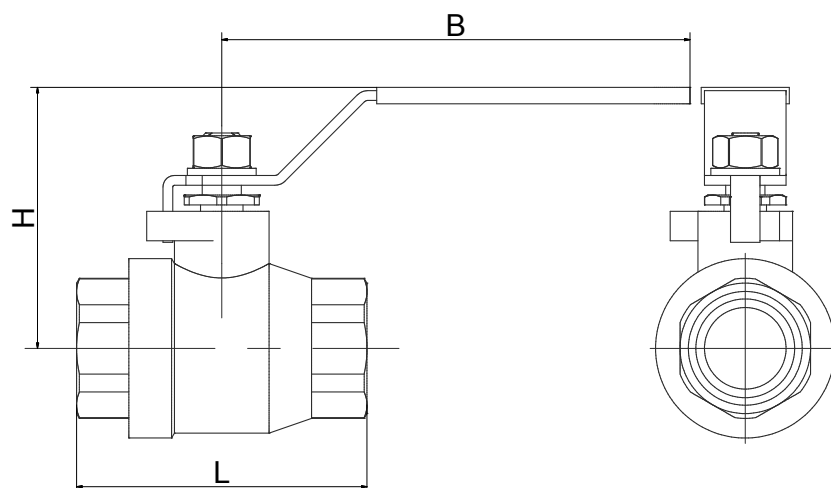

Matchcode	Größe [inch]	Nenndruck	Nennweite [mm]	L [mm]	H [mm]	B [mm]	Gewicht [kg]	Kv* [m³/h]
EKA55-02-OTOT	1/4	PN63	11,6	53,5	51	100	0,25	5,9
EKA55-03-OTOT	3/8	PN63	12,5	53,5	51	100	0,25	9,4
EKA55-04-OTOT	1/2	PN63	15	57	53	120	0,3	19,4
EKA55-05-OTOT	3/4	PN63	20	64	60	120	0,4	45,6
EKA55-06-OTOT	1	PN63	25	78	68	150	0,7	71,5
EKA55-07-OTOT	1 1/4	PN63	32	93,5	73	150	1,1	105
EKA55-08-OTOT	1 1/2	PN63	38	105	87	164	1,6	170
EKA55-09-OTOT	2	PN63	50	117	95	164	2,6	275

*KV-Wert: Der Nenndurchfluss KVs nach VDI/VDE 2173 gibt die Wassermenge in Kubikmeter pro Stunde an, bei 100% geöffneter Armatur, $\Delta p=1$ bar und bei einer Wassertemperatur von 5 bis 30°C.

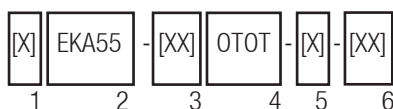

Bestellhinweise:

1: Automatisierung:

- ohne Angabe: handbetätigt

2: Basistype: EKA55

3: Anschlussgröße: 02-09 (siehe Tabelle)

4: Werkstoffe:

- 1. Stelle: Gehäusewerkstoff (Edelstahl)
- 2. Stelle: Spindeldichtung (PTFE)
- 3. Stelle: Kugelwerkstoff (Edelstahl)
- 4. Stelle: Sitzdichtung (PTFE)

5: Antrieb: entfällt

6: Optionen (siehe „weitere Optionen“)

Anforderungen an Ihre Einsatzbedingungen, die nicht im Datenblatt aufgeführt sind, bitte anfragen!

Die Betriebs- und Wartungsanleitung, insbesondere die darin aufgeführten Sicherheitshinweise, sind vor Installation unbedingt zu beachten!